

LEM 

Shin & Tomoko Azumi | 2000





LEM

Shin & Tomoko Azumi | 2000

Lorsqu'il est en version d'intérieur, il fait partie de la collection permanente du Victoria & Albert Museum. En version d'extérieur, il suit les traces des astronautes qui ont conquis la Lune en 1969. C'est le LEM, nommé d'après le Lunar Excursion Module, symbole du style Lapalma et chef-d'œuvre de légèreté et d'élégance. Une ligne continue, comme en l'absence de gravité, renferme toutes les fonctions dans un design minimaliste. C'est presque un atlas de tous les paysages et de toutes les rencontres.



ES81 | tabouret d'extérieur Tabouret pivotant H80 

Tabouret pivotant avec hauteur fixe et structure en acier inox Aisi 316L sablé ou complètement laqué polyester. Assise en multiplis courbé et paqué en Iroko ou en polyurethane intégral. Patins en caoutchouc sous la base.

TEST EN 1728:2000 6.2.1-6.2.2 - EN 15373:2007 - L3 severe
TEST DIN 68 877/81 5.6

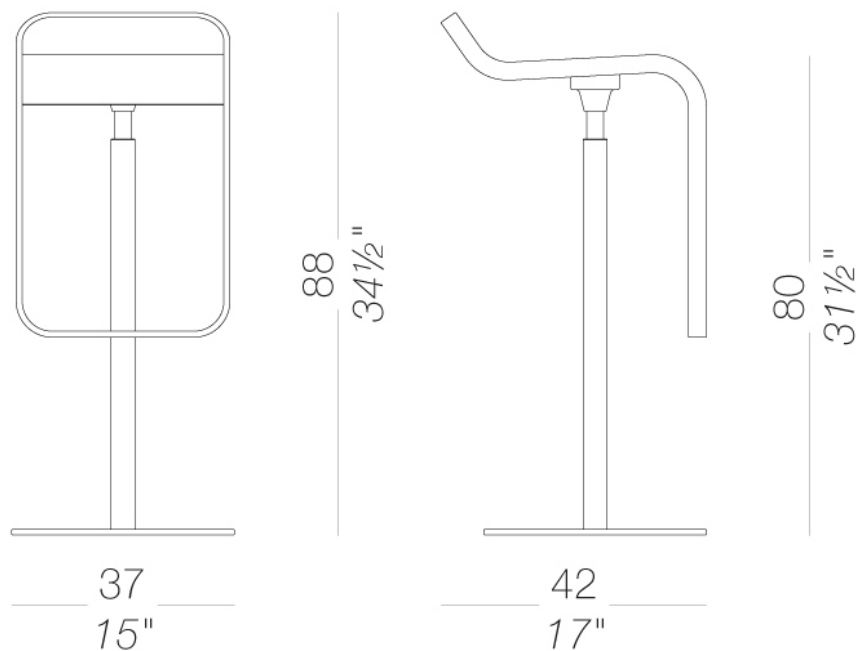

structure



laqué en poudre
noir
1 Couleurs

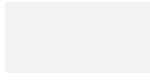

laqué en poudre
blanc
1 Couleurs



laqué en poudre
perla
1 Couleurs



laqué en poudre
celeste
1 Couleurs



laqué en poudre
mattone
1 Couleurs



laqué en poudre
caffè
1 Couleurs



laqué en poudre
oliva
1 Couleurs



laqué en poudre
tortora
1 Couleurs



metal
acier inox microbillé
1 Couleurs

assise



bois
iroko
1 Couleurs



plastiques
polyuréthane gris
1 Couleurs



plastiques
polyuréthane noir
1 Couleurs

nous vous prions de consulter les échantillons pour vérifier les couleurs

usage et entretien

L'iroko est un bois naturellement résistant aux intempéries, car il est riche en tanins et idéal pour l'extérieur. Lorsqu'il est exposé à la lumière, la couleur s'assombrit progressivement et toute variation de la tonalité des veines du brun/marron jusqu'au gris foncé est une caractéristique de cette essence. La présence de veines différentes, de nœuds et d'imperfections naturelles est une garantie du caractère naturel du bois et ne constitue pas un motif de réclamation. Pour prolonger la durée de vie de l'iroko, il faut nettoyer régulièrement les surfaces, les sécher avec un chiffon propre et éliminer toute eau stagnante.

Nous conseillons de traiter le bois une fois par an avec des produits spécifiques pour l'entretien du bois massif afin d'éviter un éventuel dessèchement de la surface, la formation de petites fissures et/ou de moisissures (Produit conseillé: huile naturel OLST7 a base d'eau de www.brava.it).

Les matières plastiques, même destinées à un usage extérieur, peuvent toujours subir au fil du temps l'agression de polluants atmosphériques particuliers (par exemple, les pluies acides, les fortes concentrations de PM10, les oxydes d'azote, les hydrocarbures, etc.). D'éventuelles altérations des surfaces et des couleurs pourraient donc se produire dans des conditions d'exposition particulières et ne peuvent pas constituer un motif de réclamation.

Ne pas utiliser de détergents contenant de l'eau de Javel, de l'acide chlorhydrique ou des produits contenant du chlorure sur toutes les parties métalliques. Le sel, le calcaire ou l'acide (café, vin, jus d'orange, jus de tomate, de citron, etc.) peuvent décolorer les parties en acier inoxydable si elles ne sont pas rapidement nettoyées.

Les produits ou les parties en acier inoxydable utilisés en bord de mer ou dans l'aménagement intérieur des piscines nécessitent un nettoyage plus fréquent pour éliminer les dépôts de chlorure et prévenir la corrosion et l'attaque chimique de la surface extérieure. Les taches sur les surfaces en acier inoxydable doivent être nettoyées rapidement. Elles peuvent ne plus pouvoir être éliminées si elles sont laissées trop longtemps sur la surface.

Pour prolonger la durée de vie du produit, nettoyer régulièrement les surfaces, les sécher avec un chiffon propre et éliminer toute eau stagnante, surtout si les produits sont exposés à une forte humidité ou en bord de mer. Lorsqu'il n'est pas utilisé, il est recommandé de ranger le produit dans des endroits protégés et de le couvrir de protections imperméables. Dans ce cas, il est conseillé d'enlever la protection et d'aérer le produit fréquemment et régulièrement pour éviter l'apparition de moisissures ou de taches d'humidité.

LA GARANTIE NE COUVRE PAS LES DÉFAUTS OU LES IMPERFECTIONS RÉSULTANT DU PASSAGE DU TEMPS OU DE L'USURE DUE À UNE UTILISATION NORMALE DU PRODUIT.